

ALLETT

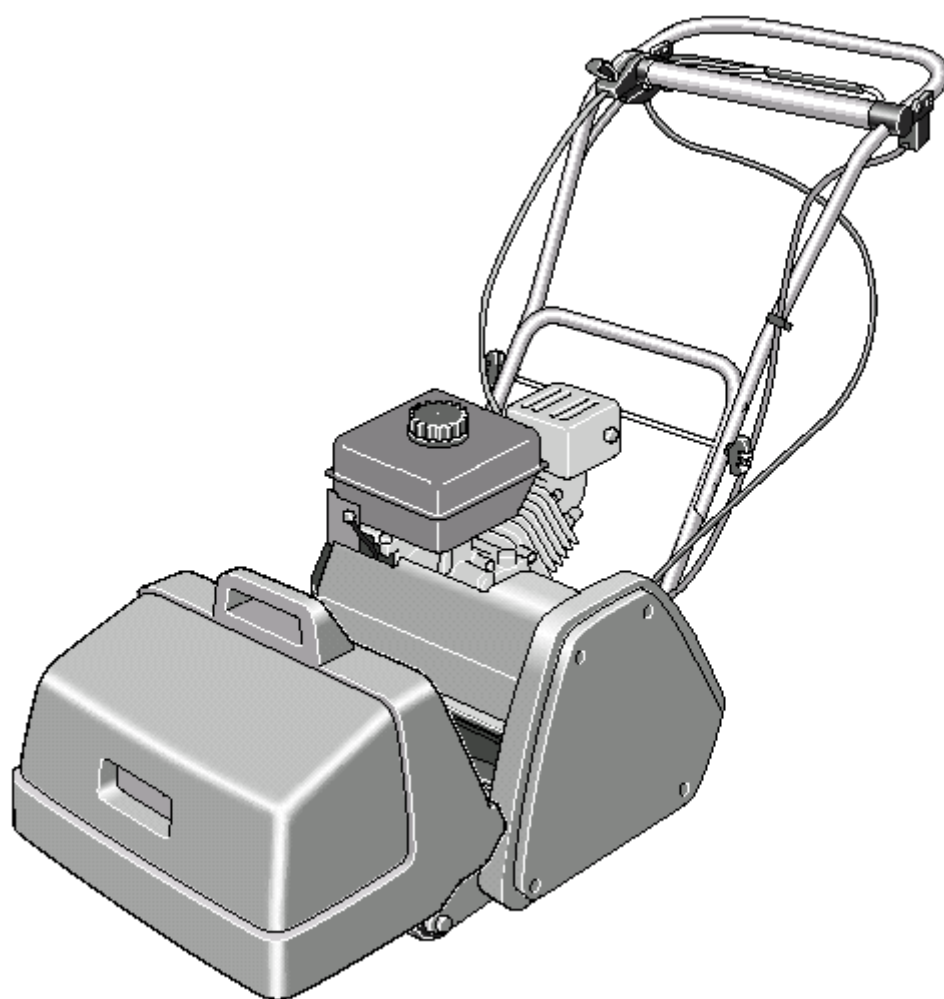

Classic 14L /17L
NÁVOD K POUŽITÍ



15

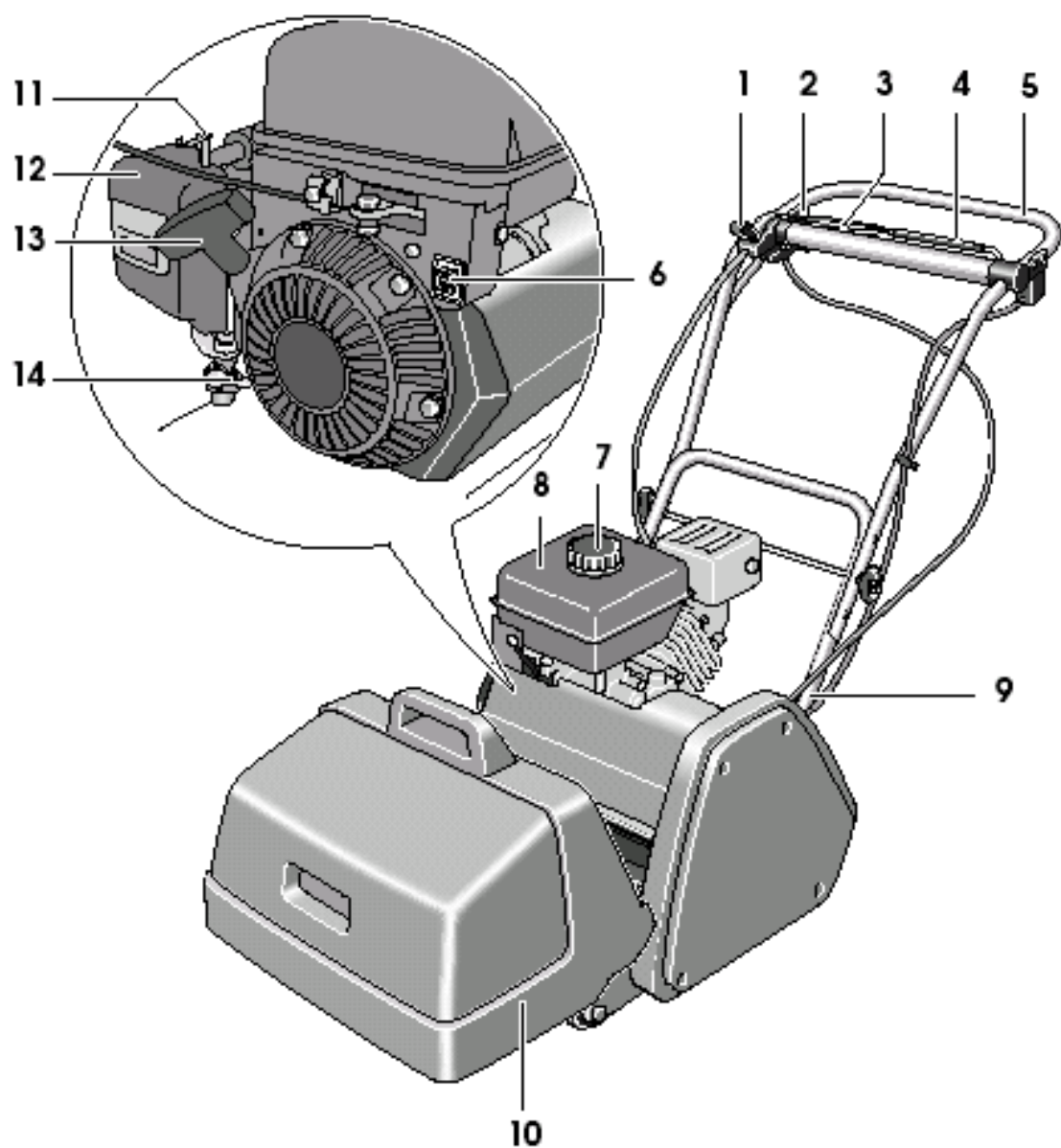

Parametry

| | | |
|---------------------------------------|----------------------------|------------|
| Vřetenová sekačka | Classic 14 | Classic 17 |
| Objednáací číslo | CLAS14L | CLAS17L |
| Objem válce motoru (cm ³) | 87 | 87 |
| Kapacita palivové nádrže (l) | 1,6 | 1,6 |
| Jmenovitý výkon (kW/HP) 3600 ot./min | 1,6/2,2 | 1,6/2,2 |
| Záběr vřetene (cm) | 35 | 43 |
| Výška sečení (mm) | 9-32 | 9-32 |
| Počet stříhů/metr | 72 | 72 |
| Objem sběrného koše (l) | 32 | 40 |
| Hmotnost (kg) | 38 | 41,5 |
| Maximální celková šířka (cm) | 53 | 60 |
| Sériové číslo | Viz údaje na štítku stroje | |

Účel použití

Tento výrobek je určen k sečení trávy s použitím pro domácí účely.

Úvod

Tento návod k použití obsahuje pokyny ke správné montáži a bezpečnému používání Vašeho stroje. Je důležité, abyste si tyto pokyny pečlivě přečetli. Hmotnost plně smontovaného stroje je přibližně 45 – 54 kg. V případě potřeby si vyžádejte pomoc při jeho vyjmutí z obalu.

Při přepravě sekačky na trávník dávejte pozor, nože vřetene jsou ostré.

Obsah dodávky

Sekačku opatrně vyjměte z obalu a zkontrolujte, zda jsou následující díly úplné:

- Sekačka na trávu s úplným madlem
- Návod k použití
- Rychlonávod seřízení vřetena
- Návod k použití a údržbě motoru
- Imbusový klíč
- Sběrný koš na trávu
- Dvě boční kolečka se šrouby
- Závěs sběrného koše

Pokud některé díly chybí nebo jsou poškozené, kontaktujte, prosím, svého prodejce.

Části stroje

- 1 Páčka plynu
- 2 Červená bezpečnostní páčka
- 3 Ovládací páka vřetene
- 4 Ovládací páka pojezdu

5 Horní část madla

6 Spínač zapalování motoru

7 Uzávěr benzínové nádrže

8 Benzínová nádrž

9 Spodní část madla

10 Sběrný koš na trávu

11 Páčka sytiče

12 Karburátor

13 Šňůra startéru

14 Ventil přívodu pliva

15 Sériové číslo

Vyobrazené nebo popsání příslušenství zčásti není standardní součástí dodávky.

Montáž

A Madla

Rozložte horní část madla (5) a upevněte rychloupínací maticí (16). Dejte pozor, aby *nedošlo* k *zachycení* lanovodů v prostoru mezi madly. Horní část madla je výškově nastavitelná. Spojovací hřídelku (16) nastavte do požadované polohy I, II, nebo III. Pomocí kabelových svorek připevněte lanovody ke spodnímu (9) a hornímu madlu (5).

Benzín

Kvalita benzínu se časem postupně zhoršuje, neskladujte ho déle než 30 dní. Benzín uchovávaný v nádrži po delší dobu může způsobit komplikace při startování a chodu motoru. Skladujete-li sekačku po dobu delší než 30 dní, palivo z nádrže vždy odstraňte.

1. Sejměte uzávěr benzínové nádrže (7), nádrž (8) pomalu plňte bezolovnatým benzínem přibližně do poloviny výšky palivového filtru.
2. Uzavřete nádrž uzávěrem (7).

3. Před nastartováním sekačky setřete z motoru veškerý rozlitý benzín.

B Motorový olej

POZOR – nový motor je bez oleje!

Případně se v motoru může nacházet pouze malé množství oleje. Před použitím proto vždy zkontrolujte stav oleje v motoru! Aby nedošlo k poškození motoru, je nutné naplnit motor olejem ještě před jeho nastartováním. Je rovněž důležité použít pouze předepsaný olej!

1. Umístěte sekačku na vodorovnou plochu, vyšroubujte a vyjměte měрку hladiny oleje (18).
2. Očistěte měрку hladiny oleje (18), opět ji vsuňte do nádrže a pak opět vyjměte. **Měřku nezašroubovávejte, zkontrolujte hladinu oleje.**
3. Do motoru nalijte kvalitní olej SAE 30 API SF nebo jiný vhodný olej s lepší viskozitou (např. 10W40); vždy jej nechte usadit. Olej přilévajte postupně a kontrolujte jeho hladinu, dokud nedosáhne horní rysky olejové měrky (18), při kontrole měрку očistěte a jen zasuňte a zjistěte hladinu na rysce). Motor vyžaduje 0,4 litru oleje.
4. Měřku hladiny oleje (18) zašroubujte zpět do nádrže.

C Sběrný koš na trávu

Sběrný koš (10) zavěšujte a snímejte podle obrázku.

C Nastavení výšky sečení

Výška sečení je nastavitelná v rozmezí 9 – 32 mm.
1=9 mm, 2=13mm, 3=18mm, 4=25mm, 5=32mm,
S=pročesávač.

Poloha „S“ by měla být používána pouze s extra příslušenstvím – QX pročesávačem; pro stříh ji lze použít jen za předpokladu, že je povrch stříhaného trávníku pevný, rovný a suchý. Výška sečení se reguluje otočného ovladače (19) na pravé straně zadní části stroje. Musí být nastaven také hřeben (viz „Nastavení hřebene“).

D Nastavení hřebene

Sekačka je vybavena regulovatelným hřebenem (25), který lze používat při menších výškách sečení. Výška hřebene se nastavuje tak, že povolíte šrouby (24) a hřeben posunete tak, aby se zuby hřebene téměř dotýkaly země. Po změně výšky sečení se hřeben musí nastavit znovu. Dávejte pozor, abyste hřeben nenastavili příliš nízko, mohlo by dojít k poškození sekačky nebo trávníku.

D Sečení vysoké trávy s použitím bočních koleček (pouze příslušné modely)

Sekačka je vybavena předním válcem, který je vhodný pro sečení normálního hladkého trávníku. Pro sečení delší hrubé či přerostlé trávy můžeme sekačku vybavit bočními kolečky.

Postupujte následujícím způsobem:

1. Nakloňte sekačku dozadu a bezpečně zajistěte např. klíny.
2. Uvolněte šrouby (26) a (24) po obou stranách a přední část tvořenou válcem a hřebenem sejměte.
3. Na hřídelky bočních koleček (28) nasuňte boční kolečka (29).

4. Připevněte boční kolečka po obou stranách ramen válce, jak ukazuje obrázek, a zajistěte šroubem (30).

Přední válec můžete na sekačku opět nasadit provedením kroků 1 – 4 v opačném pořadí.

Používání sekačky

D E Spouštění a zastavení

Startování studeného motoru

1. Nastavte páčku plynu (1) do polohy (☞).
2. Přepněte spínač zapalování motoru (6) do polohy „I“.
3. Otočte ventilem přívodu paliva (14) do polohy „On“.
4. Nastavte páčku sytiče (11) do polohy (☞).
5. Zatáhněte za startovací šňůru (13). Po každém zatažení nechte startovací šňůru pomalu navinout do výchozí polohy.
6. Po nastartování motoru pozvolna přesuňte páčku sytiče (11) do polohy (☞).

Startování zahřátého motoru

Postupujte stejně jako při „Startování studeného motoru“ s použitím kroků 1 a 4.

Pokud motor nenastartuje nebo po nastartování zhasne, postupujte podle „Startování studeného motoru“ s nastavenou páčkou sytiče (11) mezi polohami (☞) a (☞).

Vypnutí motoru

1. Nastavte páčku plynu (1) do polohy (☞).
2. Přepněte spínač zapalování motoru (6) do polohy „0“.
3. Otočte ventilem přívodu paliva (14) do polohy „Off“.

Spuštění vřetene a pojezdu

1. Nastartujte motor.
2. Stiskněte červenou bezpečnostní páčku (2) a pozvolna přitáhněte ovládací páku vřetene (3) směrem k hornímu madlu (5).
3. Pozvolna přitáhněte ovládací páku pojezdu (4) směrem k hornímu madlu (5).
4. Uvolněte bezpečnostní páčku (2).
5. Požadovanou rychlost nastavte posouváním páčky plynu mezi polohami (☞) a (☞).
6. Chcete-li zastavit, uvolněte obě ovládací páky (4) a (3).

Nesahejte do prostoru žacího vřetene, otáčí-li se!

Spuštění pojezdu

1. Nastartujte motor.
2. Pozvolna přitáhněte ovládací páku pojezdu (4) směrem k hornímu madlu (5).
3. Požadovanou rychlost nastavte pohybem páčky plynu mezi polohami (☞) a (☞).
4. Chcete-li zastavit, uvolněte ovládací páku pojezdu (4).

Nesahejte do prostoru žacího vřetene, otáčí-li se!

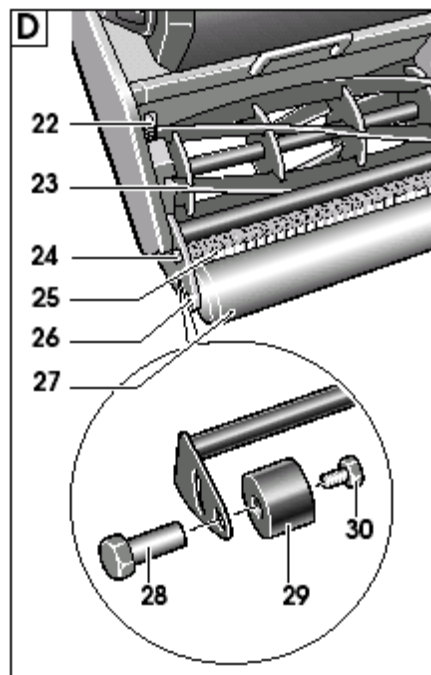
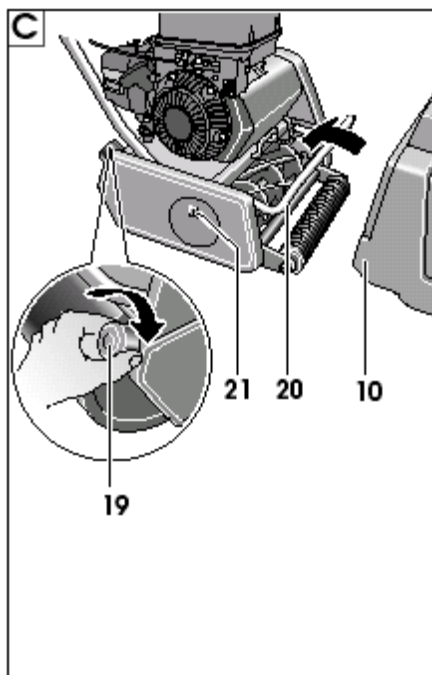
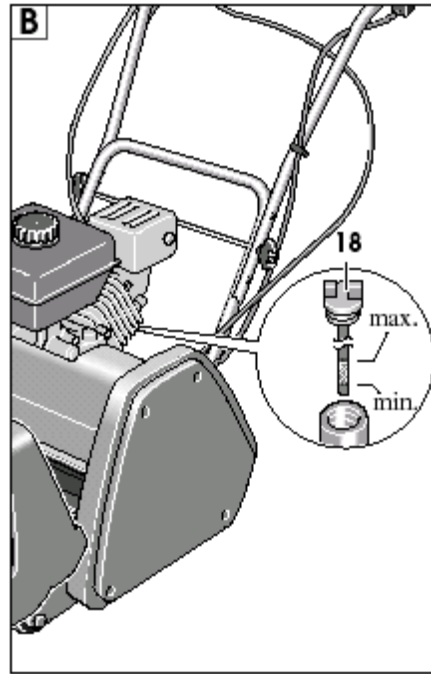
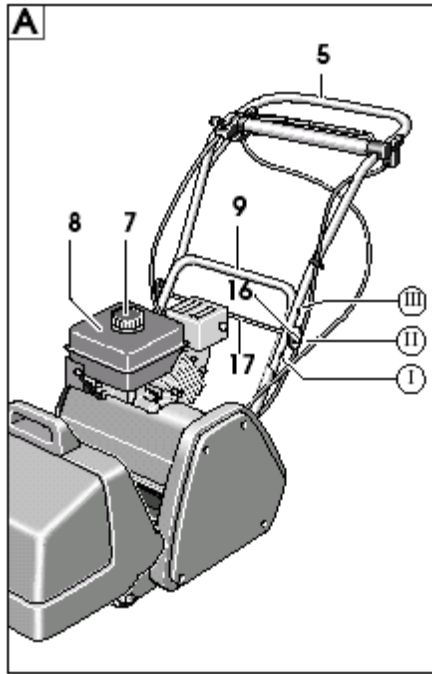

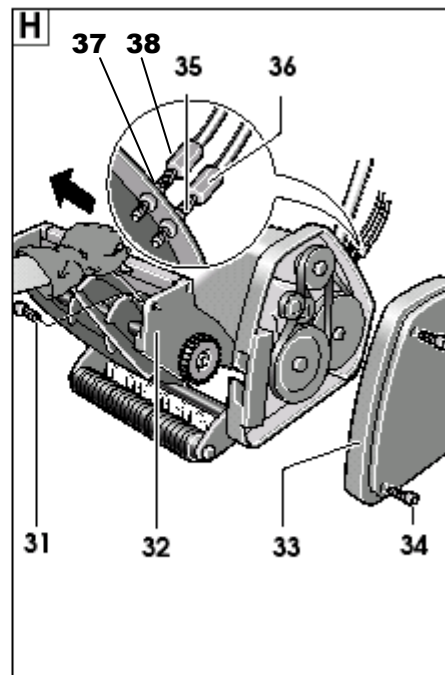
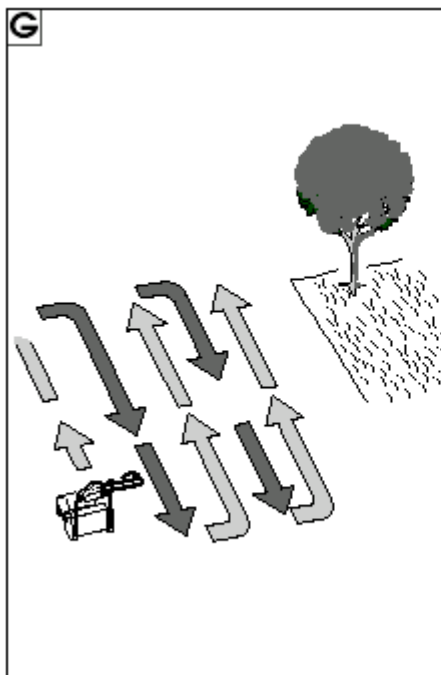
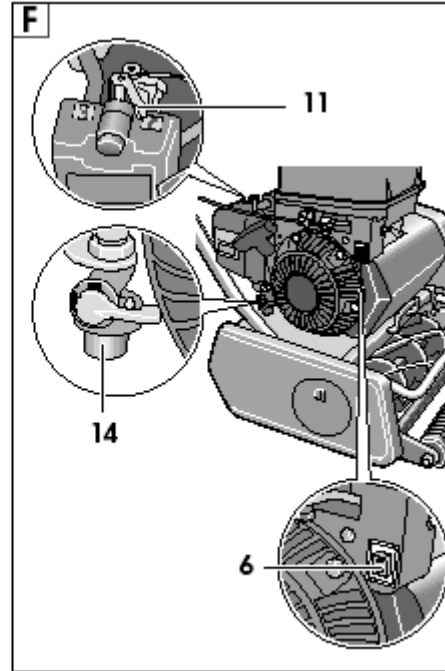
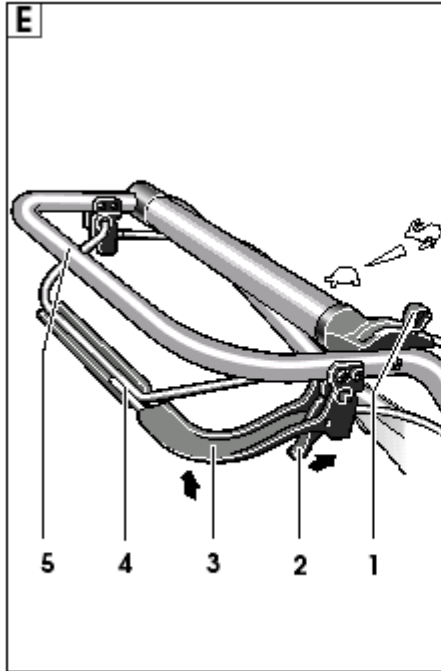

Spuštění vřetene

1. Nastartujte motor.
2. Stiskněte červenou bezpečnostní páčku (2) a povolna přitáhněte ovládací páku vřetene (3) směrem k hornímu madlu (5).
3. K úplnému zastavení je třeba uvolnit ovládací páku vřetene (3).

Sečení

Před sečením zkontrolujte hladinu oleje v motoru a naplňte benzinovou nádrž benzinem.

Ke konci sezóny je vhodné při každém sečení plnit nádrž takovým množstvím benzínu, které se při sečení spotřebuje, benzin musí být před uskladněním sekačky úplně spotřebován.

I Pro dosažení nejlepšího efektu sečení postupujte následujícím postupem. Umístěte sekačku na okraj trávníku, sečte trávník v přímém směru. Poté pokračujte po každém otočení v souběžném směru a slabě překryjte předešlý pás posečeného trávníku. Při dalším sečení se snažte pracovat v kolmém směru vzhledem k předchozímu sečení, čímž předejdete vzniku nerovností v trávníku, které mohou vzniknout stálým sečením trávníku ve stejném směru.

Při sečení **nenechávejte motor pracovat přetížený**, ve zvláště ztížených podmínkách. Pokud je motor přetížen klesne rychlost otáčení motoru. Dojde-li k tomu, přestaňte sekat, uvolněte spínací páčku a **zvyšte výšku sečení**. Pokud to **neuděláte**, může dojít k **poškození** převodového mechanismu stroje!

Údržba



Zastavte motor a sejměte koncovku ze zapalovací svíčky.

Poznámka: Následující údržbu provádějte pravidelně, jen tak Vám bude stroj sloužit dlouho a spolehlivě.

Pravidelně před každým použitím zkontrolujte, zda stroj nemá zjevné vady, jako jsou uvolněné, vytlačené nebo poškozené nože, uvolněné šrouby a opotřebované nebo poškozené díly konstrukce.

Před každým použitím zkontrolujte, zda nejsou kryty a ochranné přípravky poškozené a zda jsou správně namontované. Před použitím stroje proveďte v případě nutnosti údržbu nebo opravy.

Po práci všechny vnější části stroje důkladně čistěte měkkým kartáčem, smetáčkem a hadříkem. *Nemyjte vodou*, nepoužívejte ani žádná rozpouštědla a lešticí prostředky. *Odstraňte* všechnu ulpěnou trávu (např. proudem vzduchu) a její částičky, zvláště z krytu vzduchového filtru a z žebrování motoru. Jsou-li v prostoru vřetene stlačené zbytky trávy, odstraňte je dřevěným nebo plastovým předmětem.

Alespoň jednou měsíčně *vyčistěte* i prostor pod bočním krytem, kde jsou mechanické převody (levá strana stroje).

Pro snížení tření nožů žacího vřetene lze spodní nůž po celé jeho délce ošetřit *biologicky* rozpustným olejem. Při údržbě mějte vždy vypnutý motor a dbejte zvýšené opatrnosti!

Pokud i přes pečlivou výrobu a zkoušky dojde na sekačce k poruše, kontaktujte svého prodejce zahradní techniky společnosti Allett
Při všech dotazech a objednávkách náhradních dílů nutně prosím uveďte desetimístné objednací číslo podle typového štítku stroje.

Nastavení protiotstří



Pokud není tráva rovnoměrně a čistě sečena, je třeba správně nastavit protiotstří. Žací vřeteno je rozděleno na několik „oddílů“:

1. Nakloňte sekačku mírně dozadu a bezpečně zajistěte např. klíny.
2. Vyměňte závěs sběracího koše (20).
3. Mezi spodní nůž a žací vřeteno vložte v každém „oddílu“ proužek papíru a otočte rukou žacím vřetenem. Dojde-li ke stříhu, pokračujte ve vedlejším oddílu.
4. Nedojde-li ke stříhu, přitáhněte o jednu polohu doprava seřizovací šroub (22), který je blíže „oddílu“, kde nedošlo ke stříhu.
5. Tímto způsobem pokračujte tak dlouho, až bude proužek papíru ustřížen v každém „oddílu“ žacího vřetena.

Poznámka: Protiotstří je správně nastavené, pokud se nože vřetene (23) při otáčení spodní částí nože mírně dotýká protiotstří po celé šířce. Nesmí se však stát, aby bylo vřeteno „utaženo“ tak, že se s ním nedá otočit rukou. V takovém případě hrozí *poškození* převodového mechanismu.

Nože vřetene pracují jako nůžky, správně nastavené nože vřetene a protiotstří ustříhnou kancelářský papír po celé šířce protiotstří.

Je-li protiotstří správně nastavené, nasadte zpět závěs sběracího koše (20). Nezapomeňte použít ochranné pomůcky-rukavice. Při manipulaci s žacím vřetenem mějte vždy **vypnutý** motor!

Pro stále precizní stříh nechte vřeteno alespoň jedenkrát ročně nabrousit v autoriz. servisu .

Vyjmutí / nasazení kazety vřetene QX



Sekačka je vybavena nožovou kazetou QX (quick exchange – rychlá výměna), která je vyjímatelná a po vyjmutí umožňuje naostření vřetene v servisním středisku bez nutnosti dopravovat celou sekačku. Při vyjímání kazety postupujte následujícím způsobem:

- Používejte pracovní rukavice (nejsou součástí dodávky).
- Vyměňte závěs sběracího koše (20).
- Odšroubujte šrouby (27), sejměte kryt převodu vřetene (26).
- Vyměňte kazetu, šrouby (24) ponechte na svém místě.
- Vytáhněte kazetu vřetene (25) pomocí madla. V případě potřeby si vyžádejte pomoc.
- Kazetu (25) nasadte zpět provedením kroků (viz výše) v obráceném pořadí.

Nastavení táhla pojezdu



Pokud nelze sepnout pojezd sekačky, je třeba nastavit táhlo pojezdu popsáním způsobem nebo kontaktujte svého prodejce zahradní techniky společnosti Allett

- Povolte matici (28), pootočte seřizovacím šroubem (29) proti směru hodinových ručiček.
- Matici (28) znovu utáhněte.

Pokud je sekačka správně nastavena a přitáhnete-li ovládací páku pojezdu (4) k horní části madla (5), uvede se do chodu pohon zadního válce. Pokud je páčka uvolněná, pohon zadního válce se do chodu neuvede.

Údržba motoru

Výměna oleje:

Olej vyměňte po prvních 8 hodinách provozu. Poté musí být olej vyměňován po každých 50 hodinách provozu nebo po 1 roce před uskladněním sekačky. (viz návod k použití motoru)

Poznámka: Aby se motor nepoškodil, používejte vždy předepsaný olej.

Čištění vzduchového filtru (viz návod k použití motoru).

Celková údržba a nastavení (viz návod k použití motoru).

Specifikace oleje k sekačce

Olej SAE 10W 30 API SF (pro čtyřtákní motory zahradní techniky), případně jiný vhodný olej s lepší viskozitou (např. 10W40).

Uskladnění v zimě / uskladnění po dobu delší než 30 dní

Předepsaná pravidelná údržba v doporučených servisních intervalech, nahrazování opotřebovaných nebo poškozených částí podle potřeby a opravy a údržba stroje prováděné v servisním středisku společnosti Allett před zimním uskladněním prodlouží životnost a spolehlivost sekačky.

Před uskladněním sekačky dbejte následujících pokynů:

1. Sekačku důkladně očistěte. Odstraňte všechnu ulpěnou trávu, zvláště z prostoru kolem chladicích žebek motoru (viz také návod k použití motoru).
2. Zkontrolujte mechanické součásti sečení (viz „Nastavení protiosťří“) a břity nožů lehce potřete biologicky rozpustným olejem.
3. Zkontrolujte, zda jsou všechny šrouby a matice utažené.
4. Z benzínové nádrže vylijte všechn benzín (viz návod k použití motoru).
5. Očistěte uzavírací ventil přívodu paliva (viz návod k použití motoru).

Odstranění závad

Následující tabulka uvádí projevy závad a postup jejich odstranění, pokud Váš stroj nepracuje správně. Pokud s její pomocí nemůžete závadu nalézt a odstranit, obraťte se na svého prodejce.

Pozor: Před zjišťováním závady stroj vypněte a *sejměte koncovku* ze zapalovací svíčky.

| Projev závady | Možná příčina | Odstranění závady |
|---|--|---|
| Terén je po sečení neupravený | Protiosťří není správně nastaveno | Nastavte protiosťří. |
| Motor nespustí | Motor je zahlcený Není připojen kabel zapalovací svíčky Zapalovací svíčka je zanesená | Nechte motor v klidu po dobu 10 – 15 minut Připojte kabel znovu Viz návod k použití motoru |
| Motor se zastavil | Nedostatek benzínu Otáčky motoru jsou za daných podmínek příliš nízké Vřeteno je zablokované | Naplňte nádrž benzínem Přidejte plyn Vypněte motor a odstraňte překážku |
| Motor nelze zastavit | Porucha vypínače zapalování | Sundejte kabelovou koncovku ze svíčky, tím motor zastavíte Kontaktujte svého prodejce zahradní techniky společnosti Allett. |
| Vřeteno se neotáčí | Nesprávné nastavení | Kontaktujte svého prodejce zahradní techniky společnosti Allett. |
| Vřeteno se otáčí i při nestisknuté ovládací páce vřetena | Nesprávné nastavení, lanko vřetena je příliš napnuté | Povolte matici (37), pootočte seřizovacím šroubem (38) ve směru hodinových ručiček. Matici (37) znovu utáhněte. |
| Pojezd není uveden do chodu | Nesprávné nastavení / poškození táhla a lanovodu | Kontaktujte svého prodejce zahradní techniky společnosti Allett. |
| Tužší pohyb páky plynu | Nedostatečně promazaný bovden páky plynu | Kápněte kapku oleje na konec lanka (u motoru) a lehce zahýbejte pákou plynu. |
| Při tlačení stroje vpřed <i>bez spuštěného</i> motoru se místy zasekává zadní válec | Nerovnoměrné napnutí převodového řemene (není závadou, dáno konstrukcí) | Při tlačení stroje vpřed <i>bez spuštěného</i> motoru zkuste v takovém případě stroj raději táhnout, nebo pro delší tlačení stroje vpřed nastartujte motor. |
| Velké opotřebení žacích nožů | Vřeteno dře o pevné protiosťří | Seřídte vůli mezi vřetenem a protiosťřím |
| Skalповání trávníku | Zvlnění terénu je příliš velké | Zvyšte výšku sečení |

Servis

V případě potřeby zajištění jakékoli servisní činnosti kontaktujte svého prodejce. Pro bezchybný chod vašeho stroje a jeho dlouhou životnost doporučujeme nechat vaši sekačku ALLETT jedenkrát ročně prověřit v autorizovaném servisu. Součástí této kontroly by mělo být i nabroušení žacího vřetena. Více informací o pravidelných kontrolách najdete u svého prodejce.

Záruční podmínky

Společnost Allett poskytuje záruku na výrobní a materiálové vady tohoto výrobku. Dojde-li v záruční době k výskytu výrobní nebo materiálové vady, zavazujeme se výrobek opravit nebo vyměnit.

Záruční doba na výrobek určený k domácímu použití je pro spotřebitele 24 měsíců od data zakoupení, při řemeslném nebo profesionálním využití nebo při obdobném zatížení 12 měsíců.

Záruční oprava *bude* provedena, pokud:

- sekačku dopravíte svému prodejci zahradní techniky společnosti značky Allett.
- prokážete koupi výrobku a datum koupě např. fakturou za zboží

Tato záruka *nemůže* být uplatněna, pokud:

- neprokážete koupi výrobku s datem koupě
- byl výrobek upraven, a tím se změnila specifikace výrobce, nebo došlo k namontování neoriginálních dílů.
- byla jakákoli předchozí oprava výrobku provedena jinde než v autorizovaném servisu značky Allett.
- k závadě výrobku došlo jeho špatným seřazením, špatným zacházením, nevhodným použitím, profesionálním použitím, zanedbáním nebo neúmyslným poškozením.
- k závadě výrobku došlo jeho nedostatečným mazáním nebo nedostatečnou údržbou.
- byla jakákoli součást, zvláště pojezd nebo mechanismus sečení, poškozena nárazem na pevný předmět.
- byla závada výrobku vyvolána jeho nesprávným používáním.
- byla závada výrobku způsobena jeho běžným opotřebením.

Následující součásti jsou považovány za opotřebované díly. Jejich životnost závisí na pravidelném servisu, a záruka se na ně běžně nevztahuje:

➔ *Nože, hnací řemeny a řetězy, ložiska, pryž na zadním válci, lanovody, pročešávací pružiny.*

Záruka se nevztahuje na náklady spojené s běžnou údržbou výrobku.

Ve vašem nejlepším zájmu je řídit se návodem k použití sekačky/pročešávače, důkladná péče o výrobek vám zajistí, že vám bude výrobek výborně sloužit po mnoho let. Pro správnou funkci

doporučujeme žací vřeteno alespoň jedenkrát ročně nabrousit v autorizovaném servisu dovozce Ittec, s.r.o.

V případě nutnosti vždy používejte originální náhradní díly výrobce (Allett). Záruka se nevztahuje na poškození výrobku, ke kterému dojde po použití náhradních dílů, které nebyly vyrobeny či schváleny společností Allett.

Tato záruka nemá vliv na Vaše zákonná práva v souvislosti s vadnými výrobky.

Tento výrobek byl vyroben v rámci systému managementu životního prostředí s použitím materiálu a procesů co možná nejšetrnějších vůči životnímu prostředí s možností recyklace materiálu po konci životnosti stroje.

Nastane-li doba likvidace výrobku, berte prosím ohled na životní prostředí a výrobek odevzdejte k recyklaci odpadů. (Pro informace o umístění výrobku prosím kontaktujte orgány místní správy).

Výhradní dovozce do ČR: Ittec, s.r.o. AOS - komerční zóna, Modletice 106, 251 01 Říčany u Prahy

Prohlášení o shodě

Naměřené hodnoty byly zjištěny podle evropské směrnice 2000/14/ES (výška 1,6 m, bezpečná vzdálenost od stroje 1 m) a evropské normy EN 25 349.

Vážená hladina hluku A výrobku činí:

Hladina akustického tlaku 81 dB (A); hladina akustického výkonu 91 dB (A).

| Typ | Hladina akust. tlaku | Hladina akust. výkonu | Odchylka | Garantovaná hladina ak. výkonu 2000/14/EC |
|-----|----------------------|-----------------------|----------|---|
| 14 | 81 dB(A) | 91 dB (A) | 5 dB | 96 dB(A) |
| 17 | 81 dB(A) | 91 dB (A) | 5 dB | 96 dB(A) |

Vibrace přenášené na paže 4,3 m/s².

| Typ | Vibrace | Odychlka |
|-----|--------------------|--------------------|
| 14 | 5 m/s ² | 2 m/s ² |
| 17 | 5 m/s ² | 2 m/s ² |

Prohlašujeme na vlastní zodpovědnost, že tento výrobek odpovídá následujícím normám nebo normativním dokumentům: BS EN 836 a je v souladu s ustanovením směrnic 89/336/ES, 98/37/ES, 2000/14/ES, 2002/88/ES.

2000/14/ES: Garantovaná hladina akustického výkonu L_{WA} je nižší než 96 dB (A). Metoda posuzování shody podle dodatku VIII.

Notifikovaná osoba: AV Technology
Soubor technické dokumentace v: Turfmech Machinery Ltd. (Allett), Staffordshire, UK
Ve Staffordu, červenec 2011
Podpis: Funkce: ředitel

Declaration of Conformity

We: Turfmech Machinery Ltd
Of: Hangar 5, New Road, Hixon, Staffordshire, ST18 OPJ, UK
Declare that equipment: Category 32 petrol lawn trimmer/mower
conforms to the essential requirements of the following directives and their amendments:
2004/108/EC, 2006/42/EC, 2000/14/EC and has been designed and manufactured to the
following standards: BS EN 836.

Typically the A-weighted noise level of the product is:

| Model number | Sound pressure level | Sound power level | Uncertainty (K) | Guaranteed sound power level 2000/14/EC |
|--------------|----------------------|-------------------|-----------------|---|
| 14 | 81 dB(A) | 91dB(A) | 5 dB | 96dB(A) |
| 17 | 81 dB(A) | 91dB(A) | 5 dB | 96dB(A) |

Wear hearing protection!

Vibration emission values (triaxial vector sum) determined according to BS EN 836

| Model number | Vibration | Uncertainty (K) |
|--------------|--------------------|--------------------|
| 14 | 5 m/s ² | 2 m/s ² |
| 17 | 5 m/s ² | 2 m/s ² |

Notified body: AV Technology
Technical file at: Turfmech Machinery Ltd, Staffordshire, UK

I hereby declare that the product described under “technical data” has been tested and found to comply with the relevant sections of the above referenced specifications. The unit complies with all essential requirements of the directives.

Place: Stafford, July 2011

Signature:

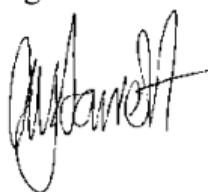

Position: Managing Director

Upozornění! Pročtěte si pečlivě tyto pokyny, seznamte se s ovládacími prvky a řádným používáním sekačky na trávu. Naučte se sekačku urychleně vypnout v případě nebezpečí. Vysvětlivky symbolů na sekačce



Všeobecné upozornění na nebezpečí



Pročtěte si návod k použití



Dbejte na to, aby osoby stojící v blízkosti nebyly poraněny odmrštěnými cizími tělesy.



Osoby stojící v blízkosti držte v bezpečné vzdálenosti od stroje.



Před prováděním údržby sejměte koncovku ze zapalovací svíčky.



Nože jsou ostré. Pozor na poranění prstů u nohou!



Před jakoukoli manipulací počkejte, až se vřeteno zcela zastaví. Vřeteno s noži po vypnutí motoru ještě dále rotuje a může způsobit poranění.

Nikdy nedovolte dětem nebo osobám, jež nejsou seznámeny s těmito bezpečnostními pokyny, používat sekačku na trávu. Místní předpisy mohou omezovat věk obsluhy.

Nikdy nesečte, nacházejí-li se v bezprostřední blízkosti osoby, zvláště děti, nebo domácí zvířata.

Sekačku nikdy nezvedejte nebo nepřenášejte, pokud motor běží.

Mějte na paměti, že obsluha nebo uživatel je zodpovědný způsobenou škodu na majetku a poranění jiných osob. Sekačku nepoužívejte bosí nebo v otevřených sandálech, noste vždy pevnou obuv a dlouhé kalhoty.

Při používání sekačky noste vhodné pracovní oblečení a ochranné pomůcky, jako např. ochranné brýle, dlouhé kalhoty, pevnou obuv a chrániče sluchu. Dlouhé vlasy, volné oblečení nebo řetízky se mohou zaplést do pohyblivých částí stroje.

Důkladně zkontrolujte oblast, v níž bude sekačka použita, a odstraňte všechny pevné předměty, které by mohly být strojem odmrštěny.

Upozornění! Benzín je vysoce hořlavý.

- Palivo skladujte v odpovídající určené nádobě.
- Palivo doplňujte pouze v otevřeném prostoru a při doplňování paliva nekuřte.
- Palivo doplňujte před nastartováním motoru. Nikdy neotevírejte uzávěr palivové nádrže a nepřilévajte palivo do nádrže, pokud motor běží nebo je horký.

Dojde-li k rozliti benzínu, nepokoušejte se motor nastartovat, přesuňte sekačku z místa s rozlitym benzínem a zabraňte vznícení benzínových par, dokud nedojde k jejich rozptýlení.

- Po doplnění nádrže benzínem nezapomeňte znovu našroubovat a pečlivě dotáhnout víčko nádrže a nádoby s palivem.

- Vyměňte vadné tlumiče hluku.
- Nepoužívejte sekačku v uzavřeném prostoru, kde může dojít k nahromadění nebezpečných par oxidu uhelnatého.

- Před používáním sekačky vždy vizuálně zkontrolujte, zda nejsou nože, šrouby nožů a jejich upevnění opotřebené nebo poškozené. Sečte pouze za denního světla nebo při dobrém umělém osvětlení.

Sekačku nepoužívejte na mokré trávě.

Na svazích dbejte na dobrou oporu pro nohy.

Při sečení se sekačkou chodte, nikdy neběhejte.

Sečení na svazích může být nebezpečné:

- Trávníky na svazích sečte napříč – nikdy nahoru a dolů.
- Provádíte-li sečení na svazích nebo na mokré trávě, dávejte pozor obzvláště na oporu pro chodidla.
- Buďte obezřetní při změně směru sečení na svazích. Nesečte trávu na příliš strmých svazích.
- Buďte velmi opatrní při couvání se sekačkou nebo přitahování sekačky k sobě. Nikdy nesečte trávu tahem k sobě.

Musí-li být sekačka přemístěna při přepravě přes jiné než travní povrchy a při dopravě sekačky na místo nebo z místa, na němž má být sečení prováděno, sekačku vypněte. Sekačku nikdy nenaklánějte při startování motoru, pouze na začátku sečení vysoké trávy. V takovém případě sekačku nenaklánějte více než je zcela nezbytné a zvedejte pouze tu část sekačky, která je dále od obsluhy. Při vracení sekačky do původní polohy sekačku držte v pracovní poloze oběma rukama.

Vyvarujte se úderů a velkých ran do předního válce při manipulaci se strojem! Hrozí poškození mechanismu nastavující výšku střihu. Sekačku nikdy neprovazujte s poškozenými kryty nebo bez ochranných zařízení, např. deflektorů a/nebo sběrných košů.

Neměňte seřízení regulátoru motoru a nepřekračujte otáčky motoru. Provoz motoru s nadměrnými otáčkami může zvýšit nebezpečí zranění osoby.

Před nastartováním motoru uvolněte všechny spojky vřetene a pojezdu a zkontrolujte, že kabelové úchytky drží kabely ve správné poloze.

Motor startujte pečlivě podle pokynů, s chodidly v dostatečné vzdálenosti od nožů. Sekačku při spouštění nenaklánějte. Výstupní otvor sekačky udržujte stále volný. Nikdy nezvedejte nebo nepřenášejte sekačku za chodu. Je-li sekačka v chodu, nedávejte do blízkosti rotujících částí ruce ani nohy.

Vypněte motor a sejměte koncovku ze zapalovací svíčky:

- před kontrolou, čištěním nebo údržbou sekačky
- po střetu s cizím předmětem. Prohlédněte sekačku, zda není poškozená, a proveďte opravy před jejím opětovným spuštěním a provozem.
- pokud sekačka začne nadměrně vibrovat (ihned zkontrolujte)
- před nastavováním výšky sečení

Vypněte motor:

- vždy, když necháte stroj bez dozoru
- před doplněním paliva
- před odstraňováním překážky
- před nastavováním výšky sečení

Před vypnutím motoru uberte plyn, u motoru s uzavíracím ventilem uzavřete po sečení přívod paliva.

Udržujte všechny šrouby a matice stroje utažené pro bezpečný provozní stav.

Opotřebené nebo poškozené nože a šrouby vyměňujte vždy po celých sadách, abyste tím zachovali vyvážení.

Sekačku s benzínem v nádrži nikdy neskladujte uvnitř budovy, kde by se výpary benzínu mohly dostat k otevřenému plameni nebo jiskře.

Před uložením sekačky na určené místo nechte motor vychladnout.

Snižte nebezpečí požáru tím, že zbavíte skladovací prostor pro motor, tlumič, baterii a palivo trávy, listí a nadměrné mastnoty.

Pravidelně kontrolujte sběrný koš, zda není opotřebený nebo zničený.

Z důvodu bezpečnosti vyměňujte opotřebené nebo poškozené součásti.

Palivovou nádrž vypouštějte ve venkovních prostorách.

Buďte opatrní při nastavování sekačky a předejděte zachycení chodidel a rukou mezi pohyblivými se noži vřetene a pevnými částmi sekačky.

Náhradní díly musí být schváleny společností Allett.

Fakturační údaje:

ITTEC, s.r.o.
Za Šmatlíkem 824
149 00 Praha 4
IČO: 645 742 96

Provozovna

ITTEC, s.r.o.
AOS Modletice 106
Říčany u Prahy
251 01
Tel: +420 323 616 222
Fax: +420 323 616 223
Email: info@ittec.cz
Web: www.ittec.cz

Servisy:

Ittec servis Praha

AOS Modletice 106
Říčany u Prahy
251 01
Ing. Antonín Pastorek
777 921 222
servis.praha@ittec.cz

Ittec servis Havířov

U statku 1
Havířov-Bludovice
František Židek
777 921 220
servis.havirov@ittec.cz

Ittec servis Plasy

Stará cesta 528
331 01
Luděk Janeček
777 921 216
servis.plasy@ittec.cz